

» *probrake*

Montageanleitung

Bremsscheibe - Force (Wave-Design)

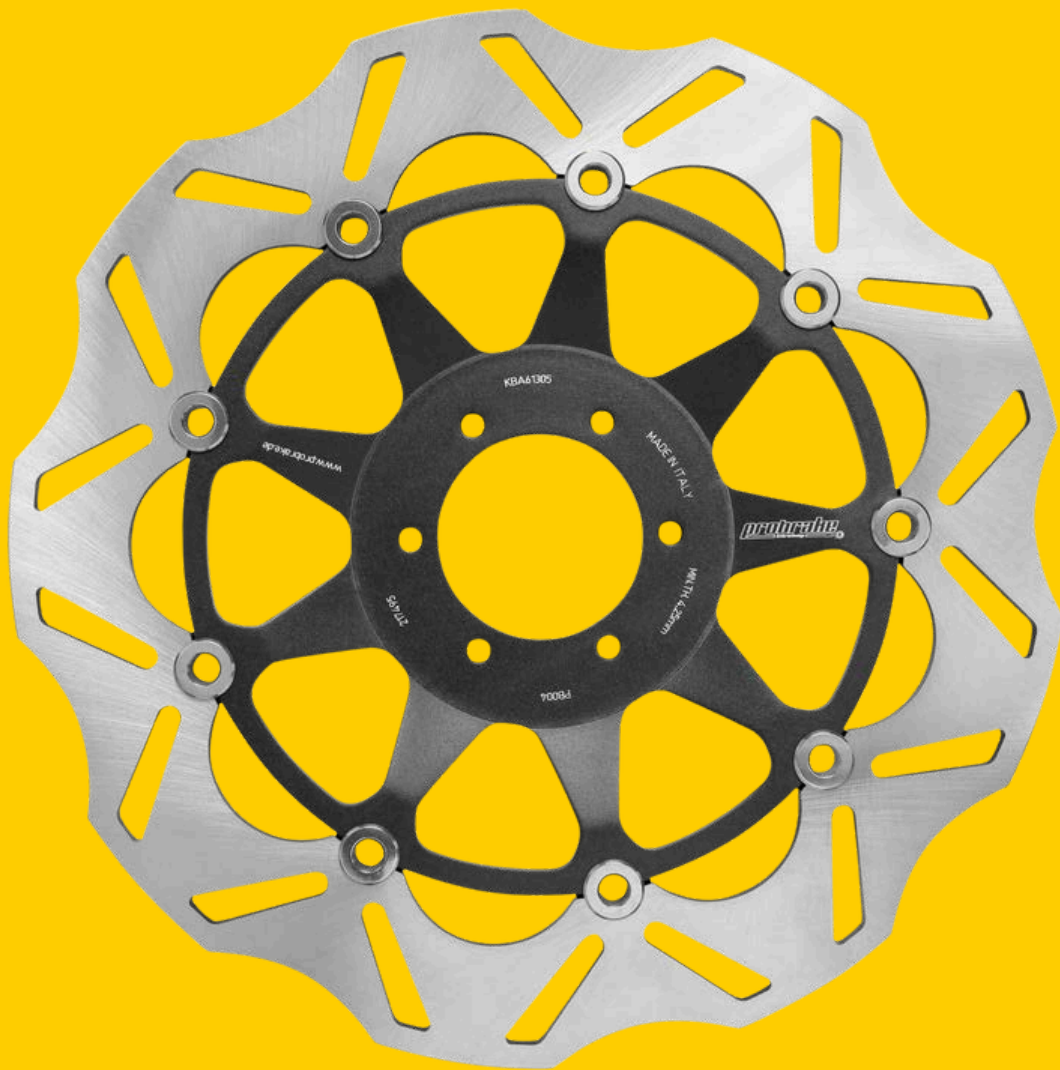

probrake.de

Allgemeine Sicherheitshinweise zur Montage der Bremsscheiben



Die Montage der Bremsscheiben erfordert technisches Verständnis und Geschick. Eine unsachgemäße Montage kann zu schweren Unfällen führen. Beachten Sie deshalb die folgenden Sicherheitshinweise:

Vor der Montage

- Werkzeug: Verwenden Sie ausschließlich empfohlenes, geeignetes Werkzeug
- Fachwissen: Führen Sie die Montage nur mit ausreichenden Kenntnissen durch
- Bei Fragen oder Problemen: Bitte eine Werkstatt mit entsprechend qualifiziertem Personal kontaktieren
- Standsicherheit: Motorrad stabil auf einem Montagegeständer sichern
- Bei Motorrädern mit Doppelscheibe immer beide Bremsscheiben wechseln
- Anleitung lesen: Lesen Sie die Anleitung vor der Montage aufmerksam und vollständig

Während der Montage

- Schutzausrüstung, wenn nötig: Handschuhe, festes Schuhwerk und Schutzbrille
- Drehmomente: Ziehen Sie Schrauben mit dem vorgegebenen Drehmoment an (Drehmomentschlüssel verwenden)
- Bauteile prüfen: Kontrollieren Sie alle Teile (Bremsscheibe, Schrauben, Distanzringe, ABS-Ring) auf Schäden oder Verschleiß
- Keine Gewalt: Arbeiten Sie präzise und ohne Gewaltanwendung an den Bauteilen
- Schraubverbindungen nur gemäß Hersteller-Vorgaben sichern (z. B. mittelfeste Schraubensicherung)
- Verwenden Sie die originalen Befestigungsschrauben oder Schrauben nach Herstellervorgabe

Nach der Montage

- Sicherheitscheck: Überprüfen Sie den festen Sitz aller Schrauben und Bauteile
- Funktionsprüfung der Bremse im Stand.
- Probefahrt: Testfahrt sorgfältig durchführen und auf Auffälligkeiten achten

Allgemeine Hinweise

- Bremsscheiben sind sicherheitsrelevante Bauteile. Eine unsachgemäße Montage kann zu einem Bremsausfall führen.
- Regelmäßige Kontrolle auf festen Sitz und Abnutzung durchführen
- Die probrake GmbH übernimmt keinerlei Haftung o. Gewährleistung für Schäden, die aus einer Kombination mit anderem, von probrake nicht geprüftem Zubehör, aus einem unsachgemäßen Einbau oder aus mangelnder Wartung entstehen.
- Beschädigte Teile müssen umgehend erneuert werden. Andernfalls ist eine einwandfreie Funktion nicht gewährleistet. Wir untersagen jegliche Manipulation an den Scheiben wie z.B. Schweißen, Löten, Biegen oder Bohren



Allgemeine Betriebserlaubnis

- Die ABE (Allgemeine Betriebserlaubnis) muss immer mitgeführt werden
- Die Hinweise, Informationen und Auflagen dieser ABE sind zu beachten
- Diese ABE gilt nur für die gelisteten Modelle und unter Beachtung aller Auflagen
- Für die Verwendung an hier nicht aufgeführten Fahrzeugen muss die Eintragung in die Fahrzeugpapiere vorgenommen werden
- Außerhalb Deutschlands gelten möglicherweise andere gesetzliche Vorschriften

Lieferumfang (je nach Ausführung)

Eine Bremsscheibe (bei mehrteiligen Bremsscheiben, vormontiert)

- 1. Zweiteilige Bremsscheibe (vormontiert)**
Innenring und Außenring, vormontiert inkl. Floater und Wellscheiben
- 2. Außenring (ohne Montagematerial)**
Nur Außenring, kein Befestigungs- oder Montagematerial enthalten, wird vom Original übernommen
- 3. Außenring (inkl. Montagematerial, optional, nur bei ausgewählten Fahrzeugen)**
Außenring inkl. Floater und Wellscheiben

Bitte zusätzliche Montageanleitung beachten

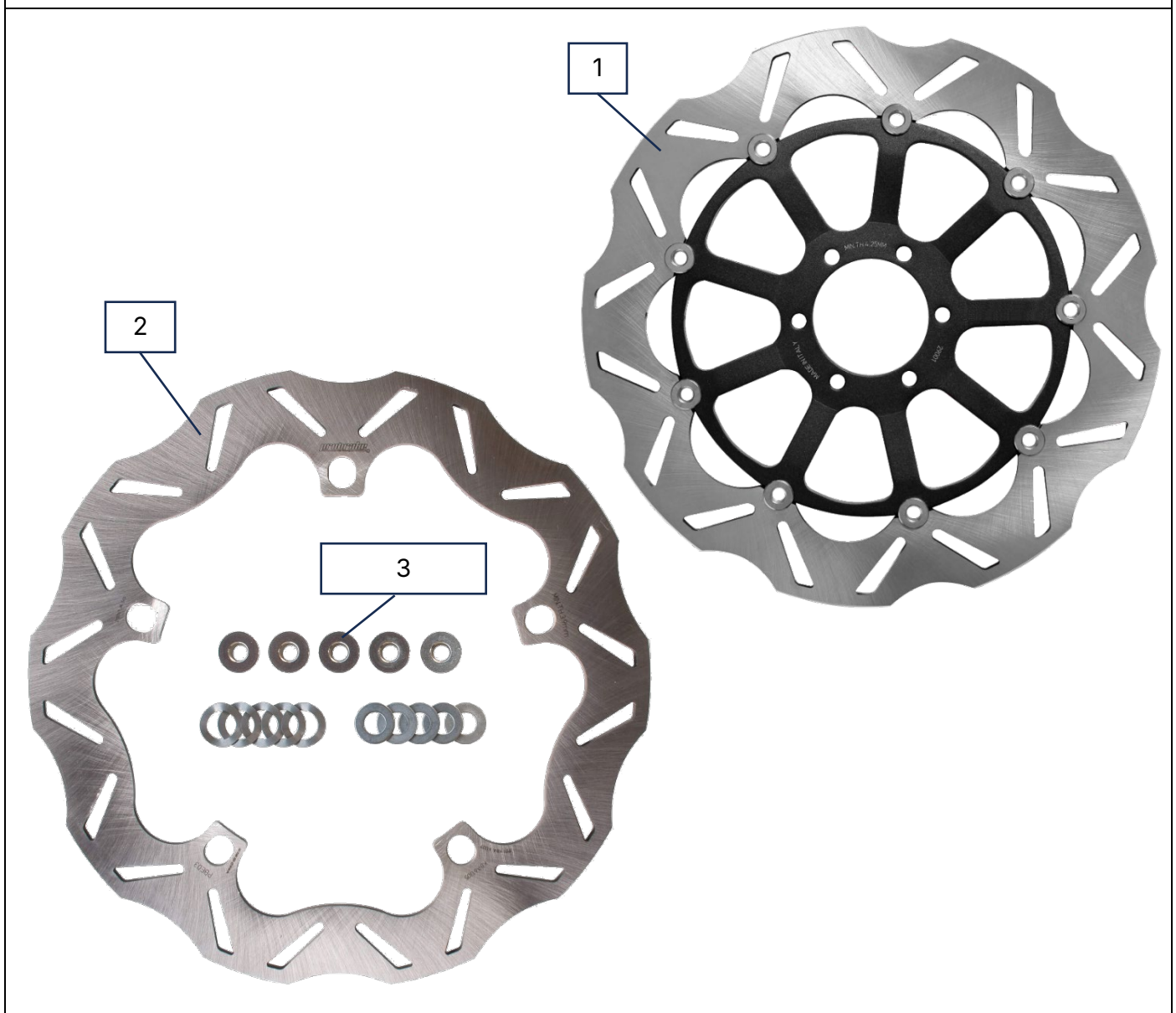

Allgemeine Montagehinweise probrake Force Bremsscheiben

Vorbereitung

- Motorrad sicher abstellen
- Bei Motorrädern mit Doppelscheibe: Bremsscheiben grundsätzlich paarweise ersetzen.
- Bei neuen Bremsscheiben sind immer neue Bremsbeläge zu verwenden.
- Prüfen Sie vorab, ob am Fahrzeug ABS-Ringe und/oder Distanzringe verbaut sind und weiterverwendet werden müssen.

Montage der probrake FORCE Wave

- Zur Demontage der originalen Bremsscheibe(n) folgen Sie den Anweisungen des Werkstatthandbuchs des Fahrzeugherstellers.
- Auflagefläche am Radflansch/Felge auf Verschmutzungen (z. B. Dichtmittel, Lackreste), Grate und Beschädigungen prüfen.
- Verschmutzungen sorgfältig entfernen, damit die neue Bremsscheibe plan aufliegt (sonst möglich: Bremsrubbeln/Geräusche).
- Vergleichen Sie vor der Montage alle Abmessungen der neuen Bremsscheibe mit der Originalen (Lochkreis, Stärke, Durchmesser, Offset).
- Prüfen Sie, ob eine Laufrichtungsmarkierung (Pfeil/ „Rotation“) vorhanden ist, und richten Sie die Scheibe entsprechend aus.
- Empfohlen: Reibfläche der neuen Bremsscheibe vor Montage mit geeignetem Reiniger entfetten (z. B. Bremsenreiniger), damit Beläge korrekt anliegen.
- Legen Sie die neue Bremsscheibe auf das Rad.
- Verwenden Sie immer die originalen Befestigungsschrauben. Beschädigte Schrauben sind auszutauschen; es dürfen ausschließlich vom Hersteller freigegebene Schrauben verwendet werden.
- Schrauben über Kreuz anziehen und dabei die Drehmomentvorgaben des Herstellers einhalten.
- Gewinde der Befestigungsschrauben gemäß Herstellerangaben mit mittelfester Schraubensicherung (oder vergleichbarer Vorgabe) versehen.
- Bei Fahrzeugen mit Distanzring zwischen Radflansch und Bremsscheibe: Distanzring wiederverwenden und korrekt positionieren.
- Bei Fahrzeugen mit ABS-Ring: ABS-Ring entsprechend Herstellerangaben wiederverwenden und korrekten Sitz prüfen.
- Bei Motorrädern mit Doppelscheiben: Achten Sie darauf, dass beide Bremsscheiben in gleicher Position montiert sind.

Wichtige Hinweise

- Prüfen Sie die Bremskolben in den Bremssätteln auf Freigängigkeit. Klemmende Kolben können Bremsscheiben beschädigen.
- Zu Beginn ca. 20 Bremsungen mit etwa 50% Bremskraft durchführen.
- Der Druckpunkt kann anfangs weich sein und wird mit zunehmender Anpassung von Belag/Scheibe stabiler.
- Danach einige Bremsungen mit höherer Bremskraft durchführen und die Bremsanlage dazwischen abkühlen lassen (keine Dauerbremsung).



Weitere Informationen



Garantie / Verwendung / Verschleiß

- probrake Bremsscheiben dürfen nur mit neuen Bremsbelägen verwendet werden.
- Die Bremsbeläge müssen über eine Straßenzulassung (ABE oder ECE-R90-Norm) verfügen.
- probrake Bremsscheiben verfügen über eine Verschleißangabe. Wird diese unterschritten, müssen die Bremsscheiben ersetzt werden

Schluss-/Haftungshinweis

Diese Anleitung stellt eine allgemeine Richtlinie dar. Für fahrzeugspezifische Arbeitsschritte und Drehmomente ist stets das Werkstatthandbuch des Fahrzeugherstellers maßgeblich. Erforderliche Arbeiten sollten nur durch entsprechend qualifizierter Personen durchgeführt werden.



Nm

Bei der Montage ist folgendes zu beachten

- Alle Drehmomente sind den Vorgaben des jeweiligen Motorradherstellers (Werkstatthandbuch) zu entnehmen.
- Schrauben immer mit Drehmomentschlüssel anziehen.
- Verwenden Sie immer die originalen Befestigungsschrauben. Beschädigte Schrauben sind auszutauschen; es dürfen ausschließlich vom Hersteller freigegebene Schrauben verwendet werden.

probrake GmbH
Fritz-Schieler-Str. 3
D-79331 Teningen

probrake.de

info@probrake.de

